



## APPLICAZIONI

Pompaggio liquidi ed estrazione di percolato in discarica, emungimento fluidi contaminati e acque di falda.

Le pompe ATEX possono essere installate in ambienti potenzialmente esplosivi secondo la Direttiva 2014/34/UE ed i limiti imposti dalla marcatura spiegata a pag. 8-9.

## APPLICATIONS

*Pumping of liquids and extraction of leachate in landfill, drainage of contaminated fluids and groundwater.*

*The ATEX pumps in conformity with 2014/34/EU Directive can be installed in potentially explosive atmospheres according to the marking explained at page 8-9.*

## CARATTERISTICHE

- Elettropompe sommerse centrifughe multistadio per pozzi 4”.
- Carcassa esterna, bocca di mandata, bocca d’aspirazione, albero, giranti e diffusori in acciaio inossidabile.
- Valvola di non ritorno in acciaio inossidabile inserita nella testata.
- Temperatura del liquido pompato: max +40 °C.

## FEATURES

- *Multistage centrifugal electric submersible pumps for 4” wells.*
- *External pump case, delivery port, suction port, shaft, impellers and diffusers in stainless steel.*
- *The check valve made of stainless steel is installed in the delivery head.*
- *Temperature of pumped liquid: max +40 °C.*

## MOTORE

- Motore asincrono a 2 poli, 50 Hz, 2850 rpm.
- Isolamento classe F.
- Protezione IP68.
- Tensione di lavoro: monofase 230 V, trifase 400 V.
- Motore elettrico in bagno d’olio.

## MOTOR

- *2 poles asynchronous motor, 50 Hz, 2850 rpm.*
- *Class F insulation.*
- *IP68 protection.*
- *Working voltage: single-phase 230 V, three-phase 400 V.*
- *Oil filled electric motor.*

## ACCESSORI

- Quadro elettrico di comando.
- Modulo con circuito di alimentazione ATEX a sicurezza intrinseca.
- Regolatore di livello ATEX con 5, 10 o 20 m di cavo elettrico.
- Trasmettitore elettronico di livello ATEX.
- Maxifiltro 142.
- Maxifiltro 170, disponibile anche con slope riser per pozzi obliqui.
- Cavo elettrico da abbinare in base alla versione scelta e al liquido da pompare.

## ACCESSORIES

- *Control panel.*
- *Intrinsically safe module with ATEX supply circuit.*
- *ATEX level regulator with 5, 10 or 20 m of electric cable.*
- *ATEX electronic level transmitter.*
- *Maxifilter 142.*
- *Maxifilter 170, available also with slope riser for oblique wells.*
- *Electric cable to combine according to the chosen version and the liquid to pump.*

Lotto minimo nr. 30 pezzi per il modello Venere Ex  
Minimum order quantity nr. 30 units for the model Venere Ex

Caratteristiche tecniche - Technical specifications

POMPA TIPO Pump type	MOTORE Motor		COND. $\mu$ F VL 450 Cap. $\mu$ F VL 450	ASSORBIMENTO MASSIMO Max current		MANDATA Outlet $\varnothing$	PORTATA Delivery									
	HP	kW		230 V	400 V		l/min	0	20	40	60	80	90	100	120	140
				1~	3~			A	A	$m^3/h$	0	1,2	2,4	3,6	4,8	5,4
ASTRA EX 12	1	0,75	30	5,3	1,8	1" 1/4	PREVALENZA MANOMETRICA Manometric head (m)	66	53	41	29	15	6			
ASTRA EX 20	1,5	1,1	40	9	3,3			103	88	68	48	25	10			
ASTRA EX 28	2	1,5	50	11,4	4,7			144	123	95	67	35	14			
ASTRA EX 34	3	2,2	—	—	5,3			175	150	116	82	42	17			
VENERE EX 9	1	0,75	30	6,3	1,9			45	41	37	32	26	21	16	9	3
VENERE EX 14	1,5	1,1	40	9,3	3,5			74	67	60	52	44	39	34	18	6
VENERE EX 18	2	1,5	50	11,5	4,7			90	81	72	64	54	50	45	24	8
VENERE EX 27	3	2,2	—	—	5,5			140	124	108	94	74	65	56	29	10

Curve - Performance curves

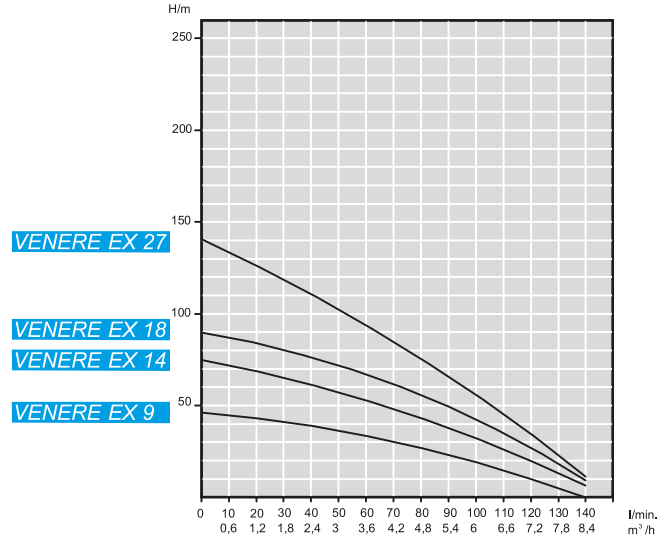
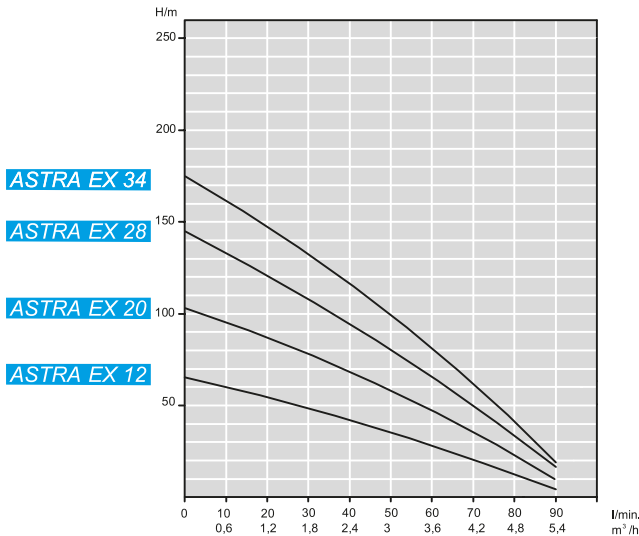

Dimensioni e pesi - Dimensions and weights

POMPA TIPO Pump type	DIMENSIONI Dimensions				PESO Weight							
	mm								kg			
	A	B		C		A	B		C			
230 V 1~		400 V 3~	230 V 1~	400 V 3~	230 V 1~		400 V 3~	230 V 1~	400 V 3~			
ASTRA EX 12	405	340	340	745	745	5,2	9	9	14,2	14,2		
ASTRA EX 20	550	380	380	930	930	7,3	10,9	10,9	18,2	18,2		
ASTRA EX 28	715	460	420	1175	1135	9,3	14,7	12,8	24	22,1		
ASTRA EX 34	822	—	460	—	1282	10,6	—	14,7	—	25,3		
VENERE EX 9	391	340	340	731	731	4,9	9	9	13,9	13,9		
VENERE EX 14	495	380	380	875	875	6,3	10,9	10,9	17,2	17,2		
VENERE EX 18	585	460	420	1045	1005	7,4	14,7	12,8	22,1	20,2		
VENERE EX 27	806	—	460	—	1266	10,2	—	14,7	—	24,9		

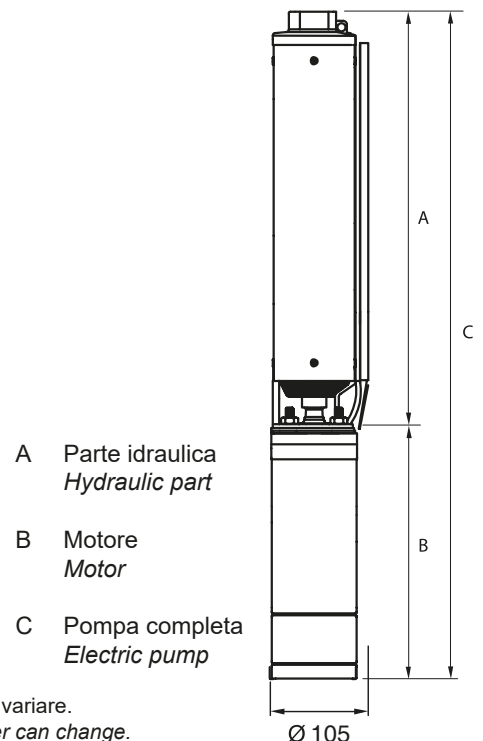

\* Il diametro max si riferisce alla soluzione col cavo piatto ME4DK. Con cavi diversi il diametro può variare.  
The max diameter refers to the solution with ME4DK flat cable. With different cables the diameter can change.